

MAGINON

Bluetooth®

Bedienungsanleitung Selfie Stick mit Bluetooth®



KUNDENDIENST

 **0631 - 34 28 441**

MODELL: BSS-750

- Bluetooth®-Fernauslöser
- Handschleufe
- Bedienungsanleitung
- Garantieunterlagen

3 Jahre

**HERSTELLER-
GARANTIE**

A

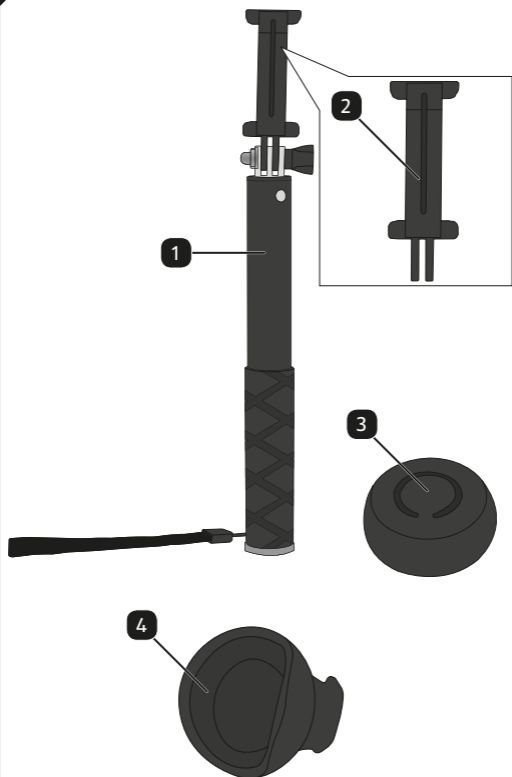

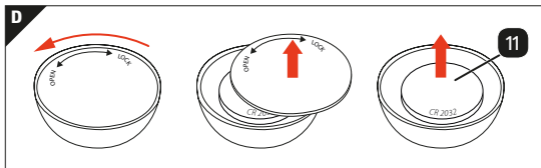
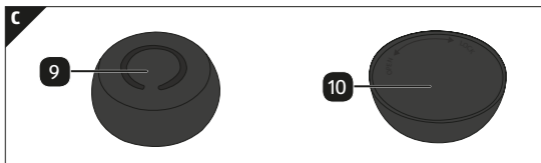
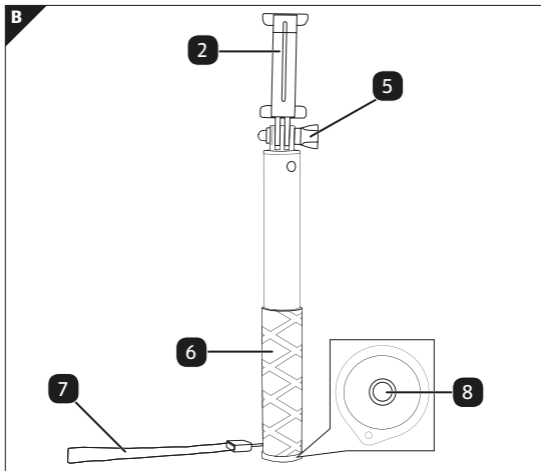

Lieferumfang / Geräteteile

- | | | | |
|---|-------------------------------------|----|--|
| 1 | Maginon Selfie Stick mit Bluetooth® | 7 | Handschlaufe |
| 2 | Smartphone-Halter | 8 | 1/4 Zoll Gewinde (unterseite Selfie Stick) |
| 3 | Bluetooth®-Fernauslöser | 9 | Auslösetaste |
| 4 | Fernauslöser-Halter | 10 | Batteriefachdeckel |
| 5 | Feststellschraube | 11 | Batterie (Knopfzelle) |
| 6 | Griff | | |

Allgemeines

Anleitung lesen und aufbewahren



Diese Bedienungsanleitung gehört zu diesem Selfie Stick. Sie enthält wichtige Informationen zur Inbetriebnahme und Handhabung.

Lesen Sie die Bedienungsanleitung, insbesondere die Sicherheitshinweise, sorgfältig durch, bevor Sie den Selfie Stick einsetzen. Die Nichtbeachtung dieser Bedienungsanleitung kann zu Schäden am Selfie Stick führen.

Die Bedienungsanleitung basiert auf den in der Europäischen Union gültigen Normen und Regeln. Beachten Sie im Ausland auch landesspezifische Richtlinien und Gesetze.

Bewahren Sie die Bedienungsanleitung für die weitere Nutzung auf. Wenn Sie den Selfie Stick an Dritte weitergeben, geben Sie unbedingt diese Bedienungsanleitung mit.

Sicherheit

Bestimmungsgemäßer Gebrauch

Der Selfie Stick ist ausschließlich als Selfie Stick konzipiert. Er ist ausschließlich für den Privatgebrauch bestimmt und nicht für den gewerblichen Bereich geeignet.

Verwenden Sie den Selfie Stick nur wie in dieser Bedienungsanleitung beschrieben. Jede andere Verwendung gilt als nicht bestimmungsgemäß und kann zu Sachschäden führen.

Der Hersteller oder Händler übernimmt keine Haftung für Schäden, die durch nicht bestimmungsgemäßen oder falschen Gebrauch entstanden sind.

Sicherheitshinweise



WARNUNG! **Explosionsgefahr!**

Bei unsachgemäßem Auswechseln der Batterie. Ersatz nur durch denselben oder einen gleichwertigen Batterietyp.

- Halten Sie Batterien von Kindern und Haustieren fern.
- Beachten sie beim einlegen der Batterien, die richtige Polarität (+/-) . Wenn die Polarität nicht beachtet wird kann es zu Verletzungen und/oder Sachschäden führen.
- Entfernen Sie alte oder entladene Batterien aus dem Produkt.
- Batteriekontakte und auch die Kontakte im Gerät vor dem Einlegen der Batterien reinigen.
- Entfernen Sie die Batterie, wenn Sie den Fernauslöser längere Zeit nicht verwenden. Um Schäden aufgrund

verrostet oder korrodierte Batterien zu verhindern.

- Werfen Sie nie die Batterie in ein Feuer, setzen Sie die Batterie nicht Feuer, Sonnenschein oder anderen Wärmequellen aus.
- Halten Sie Kinder von Batterien fern. Wenn Sie vermuten, das ihr Kind eine Batterie verschluckt hat sofort ärztliche Hilfe suchen.
- Batterien, die ausgelaufen sind, niemals ohne entsprechenden Schutz anfassen. Bei Kontakt der Batteriesäure mit der Haut, waschen Sie die Stelle mit viel Wasser und Seife ab.
- Vor der Entsorgung, müssen sie die Batterie zuerst entfernt und separat vom Fernauslöser entsorgt werden.
- Vermeiden Sie Augenkontakt mit der Batteriesäure. Sollten Sie doch einmal Augenkontakt mit Batteriesäure erfahren, spülen Sie die Augen mit viel Wasser aus und kontaktieren umgehend einen Arzt.
- Stets die richtige Batteriegröße und -typ wählen, die sich für den vorgesehenen Verwendungszweck am besten eignet. Hinweise für die richtige Batteriewahl, die in der Bedienungsanleitung von Geräten stehen, sollten zum späteren Nachschlagen aufgehoben werden.



Gefahr von Sachschäden!

Unsachgemäßer Umgang mit dem Selfie Stick kann zu Beschädigungen des Selfie Sticks führen.

- Tauchen Sie den Selfie Stick nicht in Wasser oder andere Flüssigkeiten.
- Sorgen Sie dafür, dass Kinder keine Gegenstände in den Selfie Stick hineinstecken.

- Lassen Sie Kinder nicht mit der Verpackungsfolie spielen. Sie können sich beim Spielen darin verfangen und ersticken.
- Legen Sie den Selfie Stick oder den Fernauslöser nie auf oder in der Nähe von heißen Oberflächen ab (z.B. Herdplatten etc.).
- Setzen Sie den Selfie Stick oder den Fernauslöser niemals hoher Temperatur (Heizung etc.) oder Witterungseinflüssen (Regen etc.) aus. Füllen Sie niemals Flüssigkeit in den Selfie Stick.
- Verwenden Sie den Selfie Stick nicht mehr, wenn die Kunststoffbauteile des Geräts Risse oder Sprünge haben oder sich verformt haben. Ersetzen Sie beschädigte Bauteile nur durch passende Originalersatzteile.
- Beschädigungen der Elektronik, oder des Zubehörs, die durch äußere Einflüsse wie Schläge, Fall oder sonstiges hervorgerufen wurden, sind keine Garantieschäden und somit kostenpflichtig.
- Wischen sie den Selfie Stick oder den Fernauslöser nicht mit chemischen Lösungsmitteln ab.
- Bringen sie keine säurehaltigen Stoffe oder Lacke auf das Produkt auf.

Inbetriebnahme

Verpackungsinhalt prüfen



Sachschäden!

Wenn Sie die Verpackung unvorsichtig mit einem scharfen Messer oder anderen spitzen Gegenständen öffnen, kann der Artikel schnell beschädigt werden.

- Gehen Sie daher beim Öffnen sehr vorsichtig vor.
 1. Prüfen Sie, ob die Lieferung vollständig ist (siehe **Abb. A**).
 2. Nehmen Sie den Selfie Stick aus der Verpackung und kontrollieren Sie, ob das Gerät oder die Einzelteile Schäden aufweisen. Ist dies der Fall, benutzen Sie den Selfie Stick nicht. Wenden Sie sich an den Hersteller über die auf der Garantiekarte angegebene Serviceadresse.

Systemanforderungen

Dieses Produkt unterstützt die Systeme iOS 5.0 oder höher sowie Android 2.3.6 oder höher. Da Android ein Open-Source-System ist, bestimmt jeder Hersteller die Tastenbelegung seiner Kamera-App selbst.

Daher kann bei manchen Smartphones/Tablets mit der Original-Kamera-App kein Bild ausgelöst werden. Überprüfen Sie in diesem Fall, ob die Kamera-App eine Einstellung anbietet, welche den Auslöser auf dem Lautstärkeregler aktivieren kann. Bei manchen Smartphones ist diese Funktion deaktiviert und kann durch das Setzen eines Hakens aktiviert werden. Sollte diese Einstellung in der Kamera-App nicht vorliegen, installieren Sie eine alternative Kamera-App aus dem "Play Store", wie z.B. "SelfieShop Camera" (von einem anderen Anbieter), welche in den Einstellungen diese Option anbietet.

Verwendung

Montage: Schieben Sie den oberen Teil des Smartphone-Halters **2** nach oben, bis Ihr Smartphone in den Smartphone-Halter **2** eingelegt werden kann.

Einschalten/Verbinden: Halten Sie zum Einschalten des Bluetooth®-Fernauslöser die Auslösetaste **9** für ca. 3 Sekunden gedrückt, bis die blaue LED blinkt. Öffnen Sie das Bluetooth®-Menü Ihres Smartphones und wählen Sie die Such-Option um das Signal eines neuen Bluetooth®-Gerätes zu finden. Der Bluetooth®-Fernauslöser wird unter dem Namen „Maginon Selfie“ in der Liste der Bluetooth®-Geräte angezeigt. Wählen Sie den Eintrag „Maginon Selfie“ in der Liste aus. Ihr Smartphone ist nun mit dem Bluetooth®-Fernauslöser verbunden.

Fotoaufnahme: Wenn Smartphone und Bluetooth®-Fernauslöser miteinander verbunden sind, öffnen Sie die Kamera-App auf Ihrem Smartphone.

Sie können nun mit dem Bluetooth®-Fernauslöser **3** die Fotoaufnahme auslösen.

Videoaufnahme: Wählen Sie den Videomodus an Ihrem Smartphone an. Sie können nun mit dem Bluetooth®-Fernauslöser **3** die Videoaufnahme starten.



HINWEIS

Bei einigen Smartphones beginnt die Videoaufnahme automatisch, nachdem der Videomodus angewählt wurde. Sie können dann mit der Auslösetaste zusätzliche Fotoaufnahmen während der Videoaufnahme tätigen.

Ausschalten : Halten Sie zum Ausschalten des Bluetooth®-Fernauslöser die Auslösetaste **9** für ca. 3 Sekunden gedrückt, bis die blaue LED erlischt.



HINWEIS

Wird der Selfie Stick für 10 Minuten nicht genutzt, wird die Bluetooth®-Verbindung automatisch unterbrochen.

Konformitätserklärung



Die EU-Konformitätserklärung kann an der in der Garantiekarte (am Ende dieser Anleitung) angeführten Adresse angefordert werden.

Die EU-Konformitätserklärung kann bei der nachstehend angeführten Adresse angefordert werden.

Hiermit erklärt der Hersteller, dass in Übereinstimmung mit den grundlegenden Anforderungen und den übrigen einschlägigen Bestimmungen mit den folgenden Europäischen Richtlinien an diesem Gerät die CE-Kennzeichnung angebracht wurde:

2011/65/EU RoHS-Richtlinie

1999/5/EG R&TTE Richtlinie

2012/19/EU WEEE Richtlinie

supra

Foto-Elektronik-Vertriebs-GmbH

Denisstraße 28A

67663 Kaiserslautern

Deutschland

Entsorgung

Verpackung entsorgen



Entsorgen Sie die Verpackung sortenrein. Geben Sie Pappe und Karton zum Altpapier, Folien in die Wertstoff-Sammlung.

Altgerät entsorgen

(Anwendbar in der Europäischen Union und anderen europäischen Staaten mit Systemen zur getrennten Sammlung von Wertstoffen)



Altgeräte dürfen nicht in den Hausmüll!

Sollte der Selfie Stick einmal nicht mehr benutzt werden können, so ist jeder Verbraucher

gesetzlich verpflichtet, Altgeräte getrennt vom Hausmüll, z. B. bei einer Sammelstelle

seiner Gemeinde/seines Stadtteils, abzugeben. Damit wird gewährleistet, dass Altgeräte fachgerecht verwertet und negative Auswirkungen auf die Umwelt vermieden werden. Deswegen sind Elektrogeräte mit dem hier abgebildeten Symbol gekennzeichnet.

Batterien und Akkus dürfen nicht in den Hausmüll!



Als Verbraucher sind Sie gesetzlich verpflichtet, alle Batterien und Akkus, egal ob sie Schadstoffe* enthalten oder nicht, bei einer Sammelstelle in Ihrer Gemeinde/ Ihrem Stadtteil oder im Handel

abzugeben, damit sie einer umweltschonenden Entsorgung zugeführt werden können.

Vor der Entsorgung muss die Batterie zuerst entfernt und separat vom Gerät entsorgt werden. Dies kann zu Verletzungen führen. Informieren Sie sich hierzu bei

Ihrem Händler, oder wenden Sie sich an Rückgabe- und Sammelstellen in Ihrer Gemeinde

* gekennzeichnet mit: Cd = Cadmium, Hg = Quecksilber, Pb = Blei

Wechseln der Batterie

Um die Batterie zu entnehmen, müssen Sie den Bluetooth®-Fernauslöser **3** auf der Rückseite öffnen. Drehen Sie hierzu den Batteriefachdeckel **10** in die Pfeilrichtung "OPEN". Nun können sie den Batteriefachdeckel **10** nach oben wegnehmen. Nun können sie die Batterie **11** problemlos wechseln (siehe **Abb.D**).



HINWEIS

Bitte vor der Entsorgung des Bluetooth®-Fernauslösers die Batterie gemäß **Abb.D** entfernen.

Vorteile

- Kompatibel mit Android- und iOS-Systemen.
- Keine Installation einer App erforderlich, direkt nach dem Anschluss betriebsbereit.
- Eine Kombination aus Selfie Stick und Bluetooth®-Fernauslöser.
- Auch ohne das Smartphone am Selfie Stick zu befestigen, sind Aufnahmen in einem Bereich von 10 Metern (ohne Hindernisse) möglich.

Technische Daten

Modell:	BSS-750
Max. Last:	2500 g
Länge:	210 bis 750 mm
Abschnitte:	5
Gewicht:	127,8 g
Bluetooth® Standard	2.0
Stromversorgung:	CR2032 Batterie
Betriebstemperatur:	+5°C bis +40°C
Unterstützte Systeme:	iOS 5.0 oder höher, Android 2.3.6 oder höher



Im Zuge von Produktverbesserungen behalten wir uns technische und optische Veränderungen am Artikel vor.

Der Bluetooth® Markenname und das Logo sind eingetragene Warenzeichen der Bluetooth® SIG, Inc. und jegliche Verwendung dieser Marken durch die **supra** Foto-Elektronik- Vertriebs-GmbH ist unter Lizenz. Andere Marken und Markennamen sind Eigentum der jeweiligen Inhaber.



MAGINON

supra

Foto-Elektronik-Vertriebs-GmbH

Denisstr. 28A

67663 Kaiserslautern

Deutschland

06/30/16

2909 3496