



# Bedienungs- anleitung

## MAGINON TV FUNK STEREO KOPFHÖRER FSK-200



Produkt  
Info



[www.aldi-sued.de](http://www.aldi-sued.de)

+ VIDEO

# Mit QR-Codes schnell und einfach ans Ziel

Egal, ob Sie **Produktinformationen**, **Ersatzteile** oder **Zubehör** benötigen, Angaben über **Herstellergarantien** oder **Servicestellen** suchen, oder sich bequem eine **Video-Anleitung** anschauen möchten, mit unseren QR-Codes gelangen Sie kinderleicht ans Ziel.

## Was sind QR-Codes?

QR-Codes (QR= Quick Response) sind grafische Codes, die mithilfe einer Smartphone-Kamera gelesen werden und beispielsweise einen Link zu einer Internetseite oder Kontaktdaten enthalten.

**Ihr Vorteil:** Kein lästiges Eintippen von Internet-Adressen oder Kontaktdaten!

## Und so geht's

Zum Scannen des QR-Codes benötigen Sie lediglich ein Smartphone, einen installierten QR-Code Reader sowie eine Internet-Verbindung\*. Einen QR-Code Reader finden Sie in der Regel kostenlos im App Store Ihres Smartphones.

## Jetzt ausprobieren

Scannen Sie einfach mit Ihrem Smartphone den folgenden QR-Code und erfahren Sie mehr über Ihr neu erworbenes Aldi-Produkt.\*

## Ihr Aldi Serviceportal

Alle oben genannten Informationen erhalten Sie auch im Internet über das Aldi Serviceportal unter [www.aldi-sued.de](http://www.aldi-sued.de).

\* Beim Ausführen des QR-Code Readers können abhängig von Ihrem Tarif Kosten für die Internet-Verbindung entstehen.



# Inhaltsverzeichnis

<b>Übersicht</b> .....	<b>4</b>
<b>Lieferumfang/Geräteteile</b> .....	<b>6</b>
<b>Vorwort</b> .....	<b>7</b>
<b>Allgemeines</b> .....	<b>8</b>
<b>Sicherheit</b> .....	<b>10</b>
Bestimmungsgemäßer Gebrauch .....	10
Sicherheitshinweise .....	10
<b>Inbetriebnahme</b> .....	<b>15</b>
Akku wechseln .....	17
Erklärung LED-Anzeigen .....	18
Einstellungen am Kopfhörer .....	19
Einstellungen an der Basisstation .....	20
Kopfhörer ausschalten .....	21
Ohrpolster reinigen / auswechseln .....	22
<b>Fehlerbehebung</b> .....	<b>23</b>
<b>Konformitätserklärung</b> .....	<b>24</b>
<b>Aufbewahrung</b> .....	<b>25</b>
<b>Reinigung</b> .....	<b>25</b>
<b>Technische Daten</b> .....	<b>27</b>
<b>Entsorgung</b> .....	<b>27</b>
<b>Garantie</b> .....	<b>29</b>
Garantiekarte .....	29
Garantiebedingungen .....	30

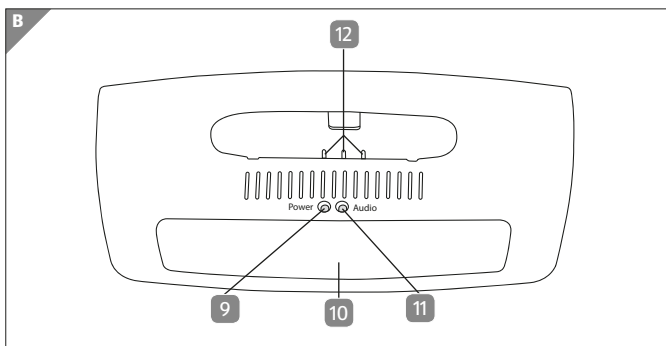
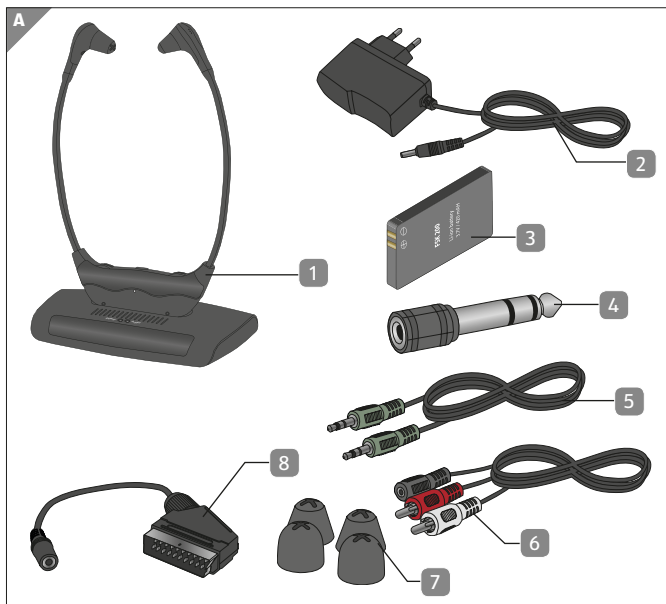

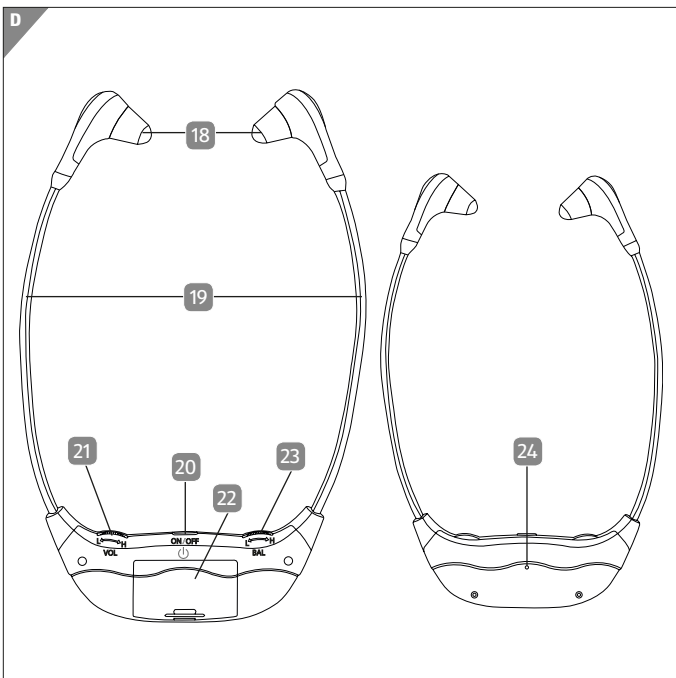
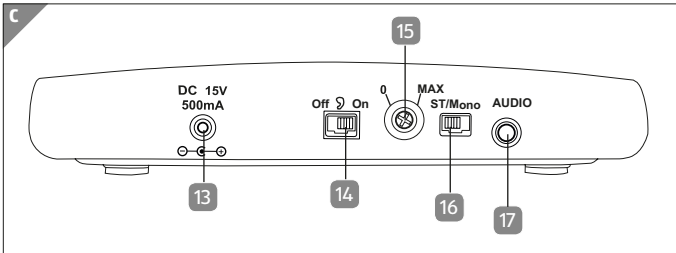

# Lieferumfang/Geräteteile

- |    |   |    |                               |
|----|---|----|-------------------------------|
| 1  | MAGINON FSK-200                                 | 13 | Netzgeräte-Anschluss (DC 15V) |
| 2  | Netzteil  | 14 | Kompressionsschalter          |
| 3  | Lithium-Polymer-Akku (Schon im Gerät eingebaut) | 15 | Höhenregler                   |
| 4  | Klinkenadapter (3,5 mm auf 6,35 mm)             | 16 | Stereo/Mono Schalter          |
| 5  | Audio Kabel (1,5 m)                             | 17 | Audio-Anschluss               |
| 6  | Cinch auf 3,5 mm Audio Buchse                   | 18 | Ohrpolster                    |
| 7  | 3x Ohrpolster (1x vorinstalliert)               | 19 | Kopfhörerbügel                |
| 8  | Scart auf 3,5 mm Audio Buchse                   | 20 | ON/OFF-Taste (Kopfhörer)      |
| 9  | Power-LED                                       | 21 | Lautstärkereglер              |
| 10 | Infrarot-Sensor                                 | 22 | Akkufach                      |
| 11 | Audio LED                                       | 23 | Balanceregler                 |
| 12 | Ladekontakte                                    | 24 | Power-LED (Kopfhörer)         |

# Vorwort

Liebe Kundin, lieber Kunde,

herzlichen Glückwunsch zum Kauf eines qualitativ hochwertigen MAGINON Produktes.

Sie haben sich für einen modernen TV Funk Stereo Kopfhörer mit guter technischer Ausstattung und entsprechendem Zubehör entschieden, der sich besonders einfach bedienen lässt.

Auf den TV Funk Stereo Kopfhörer haben Sie drei Jahre Garantie. Falls der TV Funk Stereo Kopfhörer einmal defekt sein sollte, benötigen Sie die beigefügte Garantiekarte und Ihren Kassenbon. Bewahren Sie diese zusammen sorgfältig auf.

## Impressum

Herausgeber:

**supra**

Foto-Elektronik-Vertriebs-GmbH

Denisstr. 28A

67663 Kaiserslautern

Deutschland

# Allgemeines

## Anleitung lesen und aufbewahren



Diese Bedienungsanleitung gehört zu diesem TV Funk Stereo Kopfhörer. Sie enthält wichtige Informationen zur Inbetriebnahme und Handhabung.

Lesen Sie die Bedienungsanleitung, insbesondere die Sicherheitshinweise, sorgfältig durch, bevor Sie den TV Funk Stereo Kopfhörer einsetzen. Die Nichtbeachtung dieser Bedienungsanleitung kann zu Schäden an dem Kopfhörer und der Basisstation führen.

Die Bedienungsanleitung basiert auf den in der Europäischen Union gültigen Normen und Regeln. Beachten Sie im Ausland auch landesspezifische Richtlinien und Gesetze.

Bewahren Sie die Bedienungsanleitung für die weitere Nutzung auf. Wenn Sie den TV Funk Stereo Kopfhörer an Dritte weitergeben, geben Sie unbedingt diese Bedienungsanleitung mit.

## Zeichenerklärung

Die folgenden Symbole und Signalworte werden in dieser Bedienungsanleitung, auf dem Gerät oder auf der Verpackung verwendet.

 **GEFAHR!**

Dieses Signalwort bezeichnet eine Gefährdung mit einem hohen Risikograd, die, wenn sie nicht vermieden wird, den Tod oder eine schwere Verletzung zur Folge hat.



**⚠️ WARNUNG!**

Dieses Signalwort bezeichnet eine Gefährdung mit einem mittleren Risikograd, die, wenn sie nicht vermieden wird, den Tod oder eine schwere Verletzung zur Folge haben kann.

**⚠️ VORSICHT!**

Dieses Signalwort bezeichnet eine Gefährdung mit einem niedrigen Risikograd, die, wenn sie nicht vermieden wird, eine geringfügige oder mäßige Verletzung zur Folge haben kann.

**HINWEIS!**

Dieses Signalwort warnt vor möglichen Sachschäden.



Dieses Symbol gibt Ihnen nützliche Zusatzinformationen zum Zusammenbau oder zum Betrieb.



Konformitätserklärung (siehe Kapitel „Konformitätserklärung“): Mit diesem Symbol gekennzeichnete Produkte erfüllen alle anzuwendenden Gemeinschaftsvorschriften des Europäischen Wirtschaftsraums.

# Sicherheit

## Bestimmungsgemäßer Gebrauch

Der TV Funk Stereo Kopfhörer ist ausschließlich als Kopfhörer konzipiert. Er ist ausschließlich für den Privatgebrauch bestimmt und nicht für den gewerblichen Bereich geeignet.

Verwenden Sie den Kopfhörer und die Basisstation nur wie in dieser Bedienungsanleitung beschrieben. Jede andere Verwendung gilt als nicht bestimmungsgemäß und kann zu Sachschäden führen.

Der Hersteller oder Händler übernimmt keine Haftung für Schäden, die durch nicht bestimmungsgemäßen oder falschen Gebrauch entstanden sind.

## Sicherheitshinweise

 **WARNUNG!**

### Stromschlaggefahr!

Fehlerhafte Elektroinstallation oder zu hohe Netzspannung können zu elektrischem Stromschlag führen.

- Schließen Sie die Basisstation nur an, wenn die Netzspannung der Steckdose mit der Angabe auf dem Typschild übereinstimmt.
- Schließen Sie die Basisstation nur an eine nahe und gut zugängliche Steckdose an, damit Sie diese bei einem Störfall schnell von Stromnetz trennen können.
- Betreiben Sie den Kopfhörer oder die Basisstation nicht, wenn sie sichtbare Schäden aufweist oder das Netzkabel bzw. der Netzstecker defekt ist. Wenn das Netzkabel der Basisstation beschädigt ist, muss es durch den Hersteller

oder seinen Kundendienst oder eine ähnlich qualifizierte Person ersetzt werden.

- Öffnen Sie das Gehäuse nicht, sondern überlassen Sie die Reparatur Fachkräften. Wenden Sie sich dazu an eine Fachwerkstatt. Bei eigenständig durchgeführten Reparaturen, unsachgemäßem Anschluss oder falscher Bedienung sind Haftungs- und Garantieansprüche ausgeschlossen.
- Tauchen Sie weder die Kopfhörer noch Netzkabel oder -stecker in Wasser oder andere Flüssigkeiten.
- Fassen Sie den Netzstecker niemals mit feuchten Händen an.
- Ziehen Sie den Netzstecker nie am Netzkabel aus der Steckdose, sondern fassen Sie immer den Netzstecker an.
- Verwenden Sie das Netzkabel nie als Tragegriff.
- Halten Sie den Kopfhörer, die Basisstation, den Netzstecker und das Netzkabel von offenem Feuer und heißen Flächen fern.
- Verlegen Sie das Netzkabel so, dass es nicht zur Stolperfalle wird.
- Knicken Sie das Netzkabel nicht und legen Sie es nicht über scharfe Kanten.
- Verwenden Sie den Kopfhörer oder die Basisstation nur in Innenräumen. Betreiben Sie diese nie in Feuchträumen oder im Regen.
- Lagern Sie den Kopfhörer oder die Basisstation nie so, dass sie in eine Wanne oder in ein Waschbecken fallen können.
- Greifen Sie niemals nach einem Elektrogerät, wenn es ins Wasser gefallen ist. Ziehen Sie in einem solchen Fall sofort den Netzstecker.
- Sorgen Sie dafür, dass Kinder keine Gegenstände in den Kopfhörer oder die Basisstation hineinstecken.

- Wenn Sie den Kopfhörer oder die Basisstation nicht benutzen, sie reinigen oder wenn eine Störung auftritt, schalten Sie die Kopfhörer oder Basisstation immer aus und ziehen Sie den Netzstecker aus der Steckdose.

** WARNUNG!****Gefahren für Kinder und Personen mit verringerten physischen, sensorischen oder mentalen Fähigkeiten (beispielsweise teilweise Behinderte, ältere Personen mit Einschränkung ihrer physischen und mentalen Fähigkeiten) oder Mangel an Erfahrung und Wissen (beispielsweise ältere Kinder).**

- Lassen Sie den Kopfhörer oder die Basisstation während des Betriebs nicht unbeaufsichtigt.
- Lassen Sie Kinder nicht mit der Verpackungsfolie spielen. Sie können sich beim Spielen darin verfangen und ersticken.
- Achten Sie beim Aufstellen der Basisstation darauf, dass mindestens 10 cm Abstand nach allen Seiten eingehalten wird, um eine ausreichende Belüftung zu gewährleisten. Achten Sie besonders darauf, dass keine Lüftungsöffnungen durch Zeitungen, Tischdecken oder Vorhänge abgedeckt sind.
- Stellen Sie die Basisstation auf einer gut zugänglichen, ebenen, trockenen, hitzebeständigen und ausreichend stabilen Arbeitsfläche auf. Stellen Sie die Basisstation nicht an den Rand oder an die Kante der Arbeitsfläche.
- Stellen Sie den Kopfhörer oder die Basisstation nie auf oder in der Nähe von heißen Oberflächen ab (z. B. Herdplatten etc.).
- Bringen Sie das Netzkabel nicht mit heißen Teilen in Berührung.

- Setzen Sie den Kopfhörer oder die Basisstation niemals hoher Temperatur (Heizung etc.) oder Witterungseinflüssen (Regen etc.) aus. Füllen Sie niemals Flüssigkeit in die Kopfhörer oder Basisstation.
- Tauchen Sie den Kopfhörer oder die Basisstation zum Reinigen niemals in Wasser und verwenden Sie zur Reinigung keinen Dampfreiniger. Den Kopfhörer oder die Basisstation kann sonst beschädigt werden.
- Geben Sie den Kopfhörer oder die Basisstation keinesfalls in die Spülmaschine. Sie würden sie dadurch zerstören.
- Verwenden Sie den Kopfhörer oder die Basisstation nicht mehr, wenn die Kunststoffbauteile des Geräts Risse oder Sprünge haben oder sich verformt haben. Ersetzen Sie beschädigte Bauteile nur durch passende Originalersatzteile.
- Beschädigungen der Elektronik oder des Zubehörs, die durch äußere Einflüsse wie Schläge, Fall oder Sonstiges hervorgerufen wurden, sind keine Garantieschäden und somit kostenpflichtig.
- Verwenden Sie nur den mitgelieferten Netzadapter.
- Batterien dürfen nicht übermäßiger Wärme wie Sonnenschein, Feuer oder ähnlichem ausgesetzt werden.
- Stets die richtige Batteriegröße und -typ wählen, die sich für den vorgesehenen Verwendungszweck am besten eignet. Hinweise für die richtige Batteriewahl, die in der Bedienungsanleitung von Geräten stehen, sollten zum späteren Nachschlagen aufgehoben werden.
- Alle Batterien eines Satzes gleichzeitig wechseln.
- Batteriekontakte und auch die Kontakte im Gerät vor dem Einlegen der Batterien reinigen.
- Sicherstellen, dass die Batterien richtig herum eingelegt werden, d. H. Polarität (+ und -) beachten.
- Erschöpfte Batterien umgehend entfernen.

 **WARNUNG!****Explosionsgefahr!**

Bei unsachgemäßem Auswechseln der Batterie. Ersatz nur durch denselben oder einen gleichwertigen Batterietyp.

 **WARNUNG!**

Um eine mögliche Schädigung des Hörsinns zu verhindern, vermeiden Sie das Hören bei hohem Lautstärkepegel über lange Zeiträume

# Inbetriebnahme

## Verpackungsinhalt prüfen

 **WARNUNG!**

### Erstickungsgefahr!

Halten Sie Kunststofffolien und -beutel von Babys und Kleinkindern fern, es besteht Erstickungsgefahr.

**HINWEIS!**

### Gefahr von Sachschäden!

Wenn Sie die Verpackung unvorsichtig mit einem scharfen Messer oder anderen spitzen Gegenständen öffnen, kann der Artikel schnell beschädigt werden.

- Gehen Sie daher beim Öffnen sehr vorsichtig vor.
  
- 1. Prüfen Sie, ob die Lieferung vollständig ist (siehe **Abb. A**).
- 2. Nehmen Sie die Kopfhörer und die Basisstation aus der Verpackung und kontrollieren Sie, ob das Gerät oder die Einzelteile Schäden aufweisen. Ist dies der Fall, benutzen Sie die Kopfhörer und die Basisstation nicht. Wenden Sie sich an den Hersteller über die auf der Garantiekarte angegebene Serviceadresse.

## Kopfhörer vorbereiten

- Entfernen Sie das Verpackungsmaterial und sämtliche Schutzfolien vom Gerät und Zubehör.
- Verbinden Sie den Stecker des mitgelieferten Netzteils mit dem Netzgeräte-Anschluss der Basisstation.
- Stecken Sie das Netzteil in eine immer leicht zugängliche Netzsteckdose.

## Akku aufladen

Vor der ersten Inbetriebnahme oder wenn der Akku leer ist, laden Sie diesen folgendermaßen auf:

1. Verbinden Sie die Basisstation mit dem Stromnetz.
2. Stellen Sie den Kopfhörer in die Basisstation.
3. An der Basisstation leuchtet nun die Power-LED **9** orange. Der Akku wird geladen.

Wenn die Power-LED der Basisstation grün leuchtet, ist der Akku vollständig geladen und der Kopfhörer ist betriebsbereit.

## Akku wechseln

Auf der Rückseite des Kopfhörers befindet sich das Akkufach **22** zum Wechseln des Akkus.

Das Fach lässt sich öffnen, indem Sie leicht auf die Unterseite der Abdeckung drücken und diese nach oben schieben.



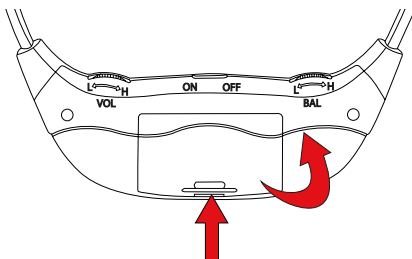

Setzen Sie den Akku mit den Goldkontakten zuerst und dem Pluspol zur Innenseite in das Akkufach, bis er einrastet.

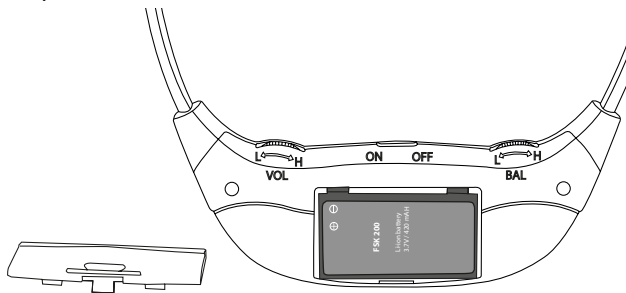

Zum Entsorgen des Gerätes muss der Akku aus dem Gerät entfernt und dann separat entsorgt werden.



Ersatzakkus können Sie über den Onlineshop auf [www.supra-elektronik.com](http://www.supra-elektronik.com) oder über die Servicehotline 0631 / 342 84 41 bestellen.

## Erklärung LED-Anzeigen

### Basisstation:

Power-LED	Beschreibung
Power-LED leuchtet grün, Kopfhörer liegt nicht auf	Basisstation ist betriebsbereit
Power-LED leuchtet orange, Kopfhörer liegt auf	Akku wird geladen
Power-LED leuchtet grün, Kopfhörer liegt auf	Akku ist voll geladen
Audio-LED leuchtet orange	Audiosignal wird empfangen
Audio-LED aus	Energiesparmodus / kein Audiosignal



Wenn für ca. 50-60 Sekunden kein Audiosignal anliegt, schaltet die Basisstation auf Energiesparmodus um.

### Kopfhörer:

Power-LED	Beschreibung
Power-LED leuchtet rot	Kopfhörer betriebsbereit
Power-LED aus	Energiesparmodus



Wenn für ca. 90-120 Sekunden kein Audiosignal anliegt, schaltet der Kopfhörer in den Energiesparmodus um.

## Kopfhörer aufsetzen

Beachten Sie zum korrekten Aufsetzen des Kopfhörers die Beschriftung **L** (links) und **R** (rechts). Der Kopfhörer ist korrekt aufgesetzt, wenn die LED am Kopfhörer nach vorne zeigt und das Batteriefach zum Körper zeigt.

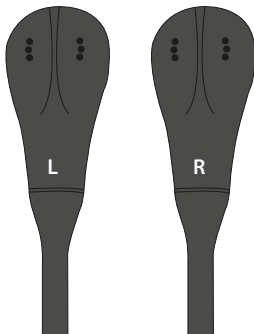

Sobald an der Basisstation ein Audiosignal anliegt, wird dieses nun per Infrarotsignal an den Kopfhörer übertragen. Es ist zwingend notwendig, dass zwischen Basisstation und Kopfhörer Sichtverbindung besteht. Stellen Sie zunächst eine angenehme Lautstärke an Ihrer Audioquelle ein.

## Wiedergabeeinstellungen

Sie haben mehrere Möglichkeiten, die Klangeinstellung für Ihre Bedürfnisse optimal einzustellen. Alle im folgenden beschriebenen Einstellungen nehmen Sie bei aufgesetztem Kopfhörer und Audiowiedergabe vor, um den IR-Hörverstärker optimal auf Ihr Gehör abzustimmen.

Dabei ist es sinnvoll, in der Reihenfolge der folgenden Beschreibung vorzugehen:

## Einstellungen am Kopfhörer

### Lautstärke

Stellen Sie durch Drehen des Lautstärke-Reglers **21** die Wiedergabelautstärke Ihren Wünschen entsprechend ein. Stellen Sie vor dem Aufsetzen des Kopfhörers die minimale Lautstärke ein. Anschließend nehmen Sie die Lautstärkeeinstellung bei aufgesetztem Kopfhörer und laufender Wiedergabe vor, um die für Sie optimale Einstellung zu finden.

Mit dem Balance-Regler **23** können Sie die Lautstärkeverteilung für das rechte und linke Ohr einstellen. Das kann sinnvoll sein, wenn das Hörvermögen Ihrer Ohren unterschiedlich ist und Sie daher für ein Ohr eine größere Lautstärke benötigen. Nehmen Sie diese Einstellung bei aufgesetztem Kopfhörer und laufender Wiedergabe vor, um die für Sie optimale Einstellung zu finden.

## Einstellungen an der Basisstation

### Stereo/Mono-Umschaltung

Wenn Sie trotz korrekter Balance-Einstellung den Ton nur auf einem Ohr hören, stellen Sie den Stereo/Mono-Schalter **16** in die Stellung „**Mono**“. In dieser Einstellung wird rechts und links das gleiche Audiosignal wiedergegeben.

In der Stellung „**Stereo**“ können die Audiosignale rechts und links unterschiedlich sein, um einen Raumklang darzustellen.

Nehmen Sie diese Einstellung bei aufgesetztem Kopfhörer und laufender Wiedergabe vor, um die für Sie optimale Einstellung zu finden.

## Kompressionsschalter

Mit dem Kompressionsschalter **14** lässt sich die Kompression zuschalten. Dabei werden leise Töne bei der Wiedergabe stärker angehoben als laute. Diese Funktion ist besonders für Menschen mit eingeschränktem Hörvermögen sinnvoll, denn hierdurch gehen meist leise Töne besonders stark verloren. Insbesondere die Verständlichkeit von Sprache lässt sich optimieren. Nehmen Sie diese Einstellung bei aufgesetztem Kopfhörer und laufender Wiedergabe vor, um die für Sie optimale Einstellung zu finden.

## Höhenanhebung

Mit dem Höhenregler **15** können Sie eine weitere Verbesserung der Sprachverständlichkeit erreichen. Die Höhen der Audiowiedergabe können hierdurch stufenlos angehoben werden. Nehmen Sie diese Einstellung bei aufgesetztem Kopfhörer und laufender Wiedergabe vor, um die für Sie optimale Einstellung zu finden. Um hohe Töne zu verstärken, drehen Sie den Regler entgegen dem Uhrzeigersinn in Richtung der Markierung „**MAX**“.

## Kopfhörer ausschalten

Sie können den Kopfhörer durch Drücken der ON/OFF-Taste **20** jederzeit ausschalten. Sollte der Kopfhörer für ca. 90-120 Sekunden kein Audiosignal empfangen, schaltet er sich von selbst ab, um den Akku zu schonen.

Zur Fortsetzung der Wiedergabe muss die ON/OFF-Taste **20** erneut gedrückt werden.

Wenn der Kopfhörer nicht genutzt wird, sollte er nach Möglichkeit immer in der Basisstation aufbewahrt werden. So wissen Sie, wo er sich befindet und der Akku ist immer komplett aufgeladen.

## Ohrpolster reinigen / auswechseln

Sie können bei Bedarf die Ohrpolster **18** mit einem sanften Reinigungsmittel und lauwarmem Wasser reinigen. Im Lieferumfang des Gerätes befinden sich außerdem 2 Paar Ersatz-Ohrpolster **7**.

Gehen Sie folgendermaßen vor:

Ziehen Sie zunächst das zu reinigende bzw. auszuwechselnde Ohrpolster **18** vom Kopfhörerbügel **19** ab und stecken Sie dann ein gereinigtes bzw. neues Ohrpolster auf.

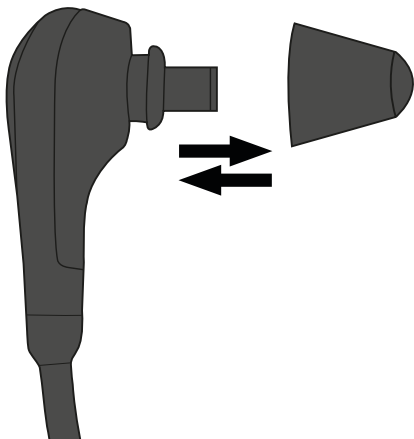

# Fehlerbehebung

## Kein Empfang

- Prüfen Sie, ob das Netzteil **2** korrekt in der Netzsteckdose steckt.
- Prüfen Sie, ob der Netzstecker korrekt in dem Netzgeräte-Anschluss **13** der Basisstation steckt.
- Prüfen Sie, ob das Audiokabel **5** korrekt in der Audioquelle und in der Basisstation eingesteckt ist.

## Schlechter Empfang

- Plasmabildschirme strahlen ein Infrarotsignal aus, das die Sendequalität negativ beeinflussen kann. Installieren Sie die Basisstation in möglichst großer Entfernung zum Plasmabildschirm.
- Die Entfernung zwischen Kopfhörer und Basisstation ist zu groß. Verringern Sie die Entfernung.
- Es befinden sich Gegenstände zwischen Basisstation und Kopfhörer.
- Der Akku ist fast leer. Laden Sie den Akku auf.

## Ton nur auf einem Ohr

- Überprüfen Sie, ob der 3,5mm Klinkenstecker des Audiokabels **5** richtig in der Basisstation eingesteckt ist.
- Überprüfen Sie die Einstellung des Stereo/Mono-Schalters **16**.
- Überprüfen Sie die Stellung des Balance-Regler **23** !

## Rauschen im Ton

- Stellen Sie sicher, dass zwischen Basisstation und Kopfhörer Sichtverbindung besteht.

# Konformitätserklärung



Die EU-Konformitätserklärung kann an der in der Garantiekarte (am Ende dieser Anleitung) angeführten Adresse angefordert werden.

Hiermit erklärt der Hersteller, dass in Übereinstimmung mit den grundlegenden Anforderungen und den übrigen einschlägigen Bestimmungen mit den folgenden Europäischen Richtlinien an diesem Gerät die CE-Kennzeichnung angebracht wurde:

2011/65/EG RoHS-Richtlinie

2004/108/EG EMV-Richtlinie

1999/5/EG R&TTE Richtlinie

## **supra**

Elektronik-Vertriebs-GmbH

Denisstraße 28A

67663 Kaiserslautern

Deutschland



# Aufbewahrung

Bei Nichtbenutzung trennen Sie bitte die Basisstation von der Stromversorgung und bewahren Sie diese an einem sauberen und trockenen Ort, außerhalb der Reichweite von Kindern, auf.

# Reinigung

**⚠️ WARNUNG!**

## Verbrennungsgefahr!

Die Basisstation wird während des Betriebs heiß!

- Lassen Sie die Basisstation vor jeder Reinigung vollständig abkühlen!

**HINWEIS!**

## Kurzschlussgefahr!

In das Gehäuse eingedrungenes Wasser kann einen Kurzschluss verursachen.

- Tauchen Sie die Basisstation und den Kopfhörer niemals in Wasser.
- Achten Sie darauf, dass kein Wasser in das Gehäuse gelangt.

## HINWEIS!

### Gefahr durch Fehlbedienung!

Unsachgemäßer Umgang mit der Basisstation und den Kopfhörer kann zu Beschädigung führen.

- Verwenden Sie keine aggressiven Reinigungsmittel, Bürsten mit Metall- oder Nylonborsten, sowie scharfe oder metallische Reinigungsgegenstände wie Messer, harte Spachtel und dergleichen. Diese können die Oberflächen beschädigen.
  - Geben Sie die Basisstation und den Kopfhörer keinesfalls in die Spülmaschine. Sie würden sie dadurch zerstören.
1. Ziehen Sie vor der Reinigung den Netzstecker.
  2. Lassen Sie die Basisstation und den Kopfhörer vollständig abkühlen.
  3. Wischen Sie die Basisstation und den Kopfhörer mit einem leicht angefeuchteten Tuch ab. Lassen Sie die Basisstation und den Kopfhörer danach vollständig trocknen.

# Technische Daten

Modell:	FSK-200
Trägerfrequenzen:	2.3MHz, 2.8MHz
Reichweite:	Bis zu 12 m
Übertragungsbereich:	20 Hz–20.000 Hz
Signal/Rauschabstand:	50 dB
Anschlüsse:	3,5 mm Klinckenstecker
Stromversorgung:	420 mAh Lithium-Polymer-Akku
Gewicht Kopfhörer:	70 g
Abmessungen Basisstation:	172 mm (B) x 98 mm (T) x 30 mm (H)
Abmessungen Kopfhörer:	156 mm (B) x 18 mm (T) x 224 mm (H)



Im Zuge von Produktverbesserungen behalten wir uns technische und optische Veränderungen am Artikel vor.

## Entsorgung

### Verpackung entsorgen



Entsorgen Sie die Verpackung sortenrein. Geben Sie Pappe und Karton zum Altpapier, Folien in die Wertstoff-Sammlung.

## Altgerät entsorgen

(Anwendbar in der Europäischen Union und anderen europäischen Staaten mit Systemen zur getrennten Sammlung von Wertstoffen)



### Altgeräte dürfen nicht in den Hausmüll!

Sollte der TV Funk Stereo Kopfhörer einmal nicht mehr benutzt werden können, so ist jeder Verbraucher **gesetzlich verpflichtet, Altgeräte getrennt vom Hausmüll**, z. B. bei einer Sammelstelle seiner Gemeinde/seines Stadtteils, abzugeben. Damit

wird gewährleistet, dass Altgeräte fachgerecht verwertet und negative Auswirkungen auf die Umwelt vermieden werden. Deswegen sind Elektrogeräte mit dem nebenstehenden Symbol gekennzeichnet.

### Batterien und Akkus dürfen nicht in den Hausmüll!



Als Verbraucher sind Sie gesetzlich verpflichtet, alle Batterien und Akkus, egal ob sie Schadstoffe\* enthalten oder nicht, bei einer Sammelstelle in Ihrer Gemeinde/ Ihrem Stadtteil oder im Handel abzugeben, damit sie einer umweltschonenden

Entsorgung zugeführt werden können. Geben Sie die TV Funk Stereo Kopfhörer vollständig (mit der Batterie) und nur in entladendem Zustand an Ihrer Sammelstelle ab!

\* gekennzeichnet mit: Cd = Cadmium, Hg = Quecksilber, Pb = Blei

# MAGINON GARANTIEKARTE

## TV FUNK STEREO KOPFHÖRER

Ihre Informationen:

Name: \_\_\_\_\_

Adresse: \_\_\_\_\_

\_\_\_\_\_

\_\_\_\_\_



\_\_\_\_\_ E-Mail: \_\_\_\_\_

Datum des Kaufs\*: \_\_\_\_\_

\* Wir empfehlen, Sie behalten die Quittung mit dieser Garantiekarte.

Ort des Kaufs: \_\_\_\_\_

Beschreibung der Störung:

Unterschrift: \_\_\_\_\_



Schicken Sie die ausgefüllte Garantiekarte zusammen mit dem defekten Produkt an:

**supra**

Foto-Elektronik-Vertriebs-GmbH  
Denisstrasse 28A  
67663 Kaiserslautern  
Deutschland

**KUNDENDIENST**



DE 0631 - 34 28 441



info@supra-elektronik.com

MODELL: FSK-200

ARTIKEL-NR.: 92757

X/01/15

Innerhalb  
Deutschlands zum  
normalen Telefontarif.  
Montag-Freitag  
8:00 - 20:00 Uhr

**3**  
JAHRE  
GARANTIE



# Garantiebedingungen

Sehr geehrter Kunde!

Die **ALDI Garantie** bietet Ihnen weitreichende Vorteile gegenüber der gesetzlichen Gewährleistungspflicht:

- Garantiezeit:** **3 Jahre** ab Kaufdatum  
**6 Monate** für Verschleiß- und Verbrauchsteile bei normalem und ordnungsgemäßem Gebrauch (z. B. Akkus)
- Kosten:** Kostenfreie Reparatur bzw. Austausch  
Keine Transportkosten

**TIPP:** Bevor Sie Ihr Gerät einsenden, wenden Sie sich telefonisch, per E-Mail oder Fax an unsere Hotline. So können wir Ihnen bei eventuellen Bedienungsfehlern helfen.

**Um die Garantie in Anspruch zu nehmen, senden Sie uns:**

- den original Kassenbon und die vollständig ausgefüllte Garantiekarte.
- das Produkt mit allen Bestandteilen des Lieferumfangs.

**Die Garantie gilt nicht** bei Schäden durch:

- **Unfall** oder **unvorhergesehene Ereignisse** (z. B. Blitz, Wasser, Feuer).
- **unsachgemäße Benutzung** oder **Transport**.
- **Missachtung** der **Sicherheits-** und **Wartungsvorschriften**.
- sonstige **unsachgemäße Bearbeitung** oder **Veränderung**.

Nach Ablauf der Garantiezeit haben Sie ebenfalls die Möglichkeit an der Servicestelle Reparaturen kostenpflichtig durchführen zu lassen. Falls die Reparatur oder der Kostenvoranschlag für Sie nicht kostenfrei sind, werden Sie vorher verständigt.

Die gesetzliche Gewährleistungspflicht des Übergebers wird durch diese Garantie nicht eingeschränkt. Die Garantiezeit kann nur verlängert werden, wenn dies eine gesetzliche Norm vorsieht. In den Ländern, in denen eine (zwingende) Garantie und/oder eine Ersatzteillagerhaltung und/oder eine Schadenersatzregelung gesetzlich vorgeschrieben sind, gelten die gesetzlich vorgeschriebenen Mindestbedingungen. Das Serviceunternehmen und der Verkäufer übernehmen bei Reparaturannahme keine Haftung für eventuell auf dem Produkt vom Kunden gespeicherte Daten oder Einstellungen.



DE

**Vertrieben durch:**

**supra** Foto-Elektronik-Vertriebs-GmbH

Denisstrasse 28A  
67663 Kaiserslautern  
Deutschland

**KUNDENDIENST**

 **DE 0631 34 28 441**

 **info@supra-elektronik.com**

MODELL: **FSK-200** ARTIKELNUMMER: **92757** X/01/15

**3**

**JAHRE  
GARANTIE**