

MAGINON

Bedienungsanleitung

BTH-4

Stereo Kopfhörer mit Bluetooth®



MAGINON



B

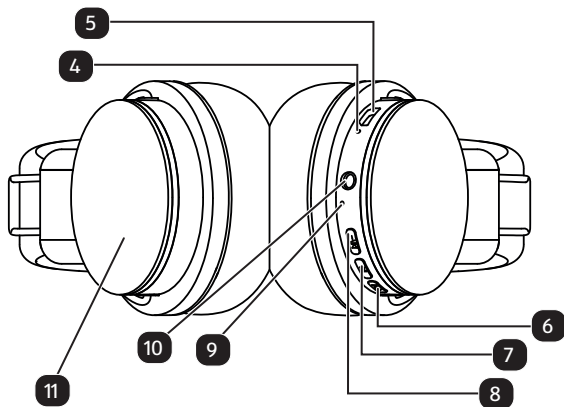

Übersicht / Bedienelemente

- 1 Maginon BTH-4
- 2 Audiokabel (3,5 mm Klinkenstecker)
- 3 USB-Ladekabel
- 4 Bluetooth Status-LED / Ladeanzeige
- 5 Typ C USB-Buchse
- 6 Taste +/▶▶ Nächster Titel / Lautstärke erhöhen
- 7 Taste ▶|| Multifunktionstaste (Ein- und Ausschalten/
Wiedergabe / Pause / Abheben / Auflegen /
Wahlwiederholung/ Kopplungsmodus)
- 8 Taste -/◀◀ Vorheriger Titel / Lautstärke verringern
- 9 Mikrofon
- 10 Audioeingang (3,5 mm Klinkenbuchse)
- 11 Ohrmuschel mit Lautsprecher

Inhaltsverzeichnis

Übersicht	1
Bedienelemente	2
Übersicht / Bedienelemente	3
Vorwort	6
Allgemeines	7
Bedienungsanleitung lesen und aufbewahren	7
Zeichenerklärung	8
Sicherheit	10
Bestimmungsgemäßer Gebrauch	10
Sicherheitshinweise	11
Erste Inbetriebnahme	17
Verpackungsinhalt prüfen	17
Akku laden	17
Ein-/Ausschalten	18
Bluetooth-Verbindung herstellen	19
Ergonomische Einstellung des Gerätes.....	19
Funktionen.....	21
LED-Anzeige	24
Kabelgebundene Audiowiedergabe	25
Ergonomische Einstellung des Gerätes.....	25
Reinigung	26
Aufbewahrung bei Nichtbenutzung	26
Fehlersuche.....	27
Technische Daten	28

Vereinfachte EU-Konformitätserklärung	29
Hinweise zu verwendeten Warenzeichen	30
Entsorgung.....	30
Verpackung entsorgen.....	30
Altgerät entsorgen	30

Vorwort

Liebe Kundin, lieber Kunde,

herzlichen Glückwunsch zum Kauf eines qualitativ hochwertigen MAGINON-Produktes.

Sie haben sich für einen modernen Kopfhörer mit guter technischer Ausstattung und entsprechendem Zubehör entschieden, der sich besonders einfach bedienen lässt.

Auf diesen Kopfhörer haben Sie drei Jahre Garantie. Falls der Kopfhörer einmal defekt sein sollte, benötigen Sie die beigefügte Garantiekarte und Ihren Kassenbon. Bewahren Sie diese zusammen sorgfältig auf.

Impressum

Herausgeber:

supra GmbH
Denisstr. 28 a
67663 Kaiserslautern
Deutschland

Allgemeines

Bedienungsanleitung lesen und aufbewahren



Diese Bedienungsanleitung gehört zu diesem Kopfhörer. Sie enthält wichtige Informationen zur Inbetriebnahme und Handhabung.

Lesen Sie die Bedienungsanleitung, insbesondere die Sicherheitshinweise, sorgfältig durch, bevor Sie den Kopfhörer verwenden. Die Nichtbeachtung dieser Bedienungsanleitung kann zu Schäden am Kopfhörer führen.

Die Bedienungsanleitung basiert auf den in der Europäischen Union gültigen Normen und Regeln. Beachten Sie im Ausland auch landesspezifische Richtlinien und Gesetze.

Bewahren Sie die Bedienungsanleitung für die weitere Nutzung auf. Wenn Sie den Kopfhörer an Dritte weitergeben, geben Sie unbedingt diese Bedienungsanleitung mit.

Die Bedienungsanleitung ist Bestandteil dieses Produktes.

Zeichenerklärung

Die folgenden Symbole und Signalworte werden in dieser Bedienungsanleitung, auf dem Kopfhörer oder auf der Verpackung verwendet.



Dieses Signalsymbol/-wort bezeichnet eine Gefährdung mit einem hohen Risikograd, die, wenn sie nicht vermieden wird, den Tod oder eine schwere Verletzung zur Folge hat.



Dieses Signalsymbol/-wort bezeichnet eine Gefährdung mit einem mittleren Risikograd, die, wenn sie nicht vermieden wird, den Tod oder eine schwere Verletzung zur Folge haben kann.



Dieses Signalsymbol/-wort bezeichnet eine Gefährdung mit einem niedrigen Risikograd, die, wenn sie nicht vermieden wird, eine geringfügige oder mäßige Verletzung zur Folge haben kann.

HINWEIS!

Dieses Signalwort warnt vor möglichen Sachschäden.



Dieses Symbol weist auf nützliche Zusatzinformationen zum Betrieb hin.



Mit diesem Symbol gekennzeichnete Produkte erfüllen alle anzuwendenden Gemeinschaftsvorschriften des europäischen Wirtschaftsraums.



Mit diesem Zeichen gekennzeichnete Produkte werden mit Gleichstrom betrieben.



Der Hersteller dieses Produktes hat die gesetzlichen Abgaben für die Altstoffverwertung vorab entrichtet. Er ist daher von der gesetzlichen Verpflichtung befreit, Verpackungen kostenlos zurückzunehmen.

Sicherheit

Bestimmungsgemäßer Gebrauch

Bei diesem Bluetooth-Kopfhörer handelt es sich um ein Gerät der Unterhaltungselektronik.

Der Kopfhörer dient zur kabellosen bzw. zur kabelgebundenen Wiedergabe von Audiosignalen. Er kann auch als Headset verwendet werden.

Der Kopfhörer ist ausschließlich für den Privatgebrauch bestimmt und nicht für den gewerblichen Bereich vorgesehen.

Verwenden Sie den Kopfhörer nur wie in dieser Bedienungsanleitung beschrieben. Jede andere Verwendung gilt als nicht bestimmungsgemäß und kann zu Sachschäden führen.

Der Hersteller oder Händler übernimmt keine Haftung für Schäden, die durch nicht bestimmungsgemäßen oder falschen Gebrauch entstanden sind.

Sicherheitshinweise



Untersuchen Sie den Kopfhörer vor jeder Verwendung auf Beschädigungen. Ein defekter oder beschädigter Kopfhörer darf nicht verwendet werden. Ein defektes USB-Ladekabel darf ebenso nicht mehr verwendet werden. Nehmen Sie keine Veränderungen am Kopfhörer vor.

GEFAHR!

- Verpackungsmaterial ist kein Spielzeug. Verpackungsfolien stellen eine Gefahr für Kinder dar. Lassen Sie Kinder nicht mit der Verpackungsfolie spielen. Ansonsten besteht Erstickungsgefahr.

GEFAHR!

Beeinträchtigte Wahrnehmung während der Verwendung des Kopfhörers

- Verwenden Sie den Kopfhörer nicht im Straßenverkehr – auch nicht während des Fahrradfahrens – oder während Sie Maschinen bedienen. Es besteht die Gefahr dass Sie Außengeräusche, z.B. Warngeräusche, nicht hören oder dass sich diese Geräusche ungewohnt anhören.
- Wenn Sie Rauch, ungewöhnliche Geräusche oder Gerüche bemerken, schalten Sie das Produkt sofort ab und entfernen Sie das Ladekabel.

 **WARNUNG!**

- Bedienen Sie den Kopfhörer nicht beim Laufen. Sie könnten stolpern oder einen Verkehrsunfall verursachen.

 **VORSICHT!**



Extreme Lautstärke führt aufgrund eines zu hohen Schalldrucks zu dauerhaften Hörschäden.

- Verlegen Sie die Kabel so, dass niemand darüber stolpern kann. Knicken oder quetschen Sie die Kabel nicht. Halten Sie die Kabel von scharfen Kanten fern.

 **VORSICHT!**

- Der Kopfhörer enthält einen Akku; daher darf er nicht ins Feuer geworfen, kurzgeschlossen oder auseinandergenommen werden. Es besteht Brand- und Explosionsgefahr.
- Der Kopfhörer darf während der Akkuladung nicht abgedeckt werden.
- Laden Sie den Akku niemals unbeaufsichtigt.
- Vermeiden Sie jeden Kontakt des Kopfhörers mit Spritz- und Tropfwasser sowie ätzenden Flüssigkeiten.

- Nutzen Sie niemals eine Stromquelle mit mehr als 15W Ausgang zum Laden des Gerätes.
- Bei lithiumhaltigen Altbatterien besteht hohe Brandgefahr. Daher muss auf die ordnungsgemäße Entsorgung von lithiumhaltigen Altbatterien und -akkus besonderes Augenmerk gelegt werden. Bei falscher Entsorgung kann es außerdem zu inneren und äußeren Kurzschlüssen durch thermische Einwirkungen (Hitze) oder mechanische Beschädigungen kommen. Ein Kurzschluss kann zu einem Brand oder einer Explosion führen und schwerwiegende Folgen für Mensch und Umwelt haben. Kleben Sie daher bei lithiumhaltigen Batterien und Akkus vor der Entsorgung die Pole ab, um einen äußeren Kurzschluss zu vermeiden.
- Setzen Sie Batterien & Akkus nie einer Umgebung mit extrem hohen Temperaturen oder extrem niedrigem Luftdruck aus. Das kann zu einer Explosion oder zum Austreten von entflammbaren Flüssigkeiten oder Gasen führen.
- Der Austausch des Akkus durch einen falschen Typ, kann vorhandene Schutzvorrichtungen umgehen.

HINWEISE!

- Betreiben Sie den Kopfhörer nicht, wenn er sichtbare Schäden aufweist oder wenn das USB-Ladekabel defekt ist.
- Untersuchen Sie den Kopfhörer vor jeder Verwendung

auf Beschädigungen. Ein defekter oder beschädigter Kopfhörer darf nicht verwendet werden. Ein defektes USB-Ladekabel darf ebenso nicht mehr verwendet werden.

- Nehmen Sie keine Veränderungen am Kopfhörer vor. Öffnen Sie das Gehäuse nicht selbst. Wenden Sie sich bei Bedarf an eine Fachwerkstatt. Bei eigenständig durchgeführten Reparaturen, unsachgemäßem Anschluss oder falscher Bedienung sind Haftungs- und Garantieansprüche ausgeschlossen.

HINWEISE!

- Dieses Produkt kann von Kindern ab 8 Jahren, sowie von Personen mit eingeschränkten körperlichen, sensorischen oder geistigen Fähigkeiten oder fehlender Erfahrung und / oder fehlendem Wissen verwendet werden, wenn sie beaufsichtigt werden oder bezüglich des sicheren Gebrauchs des Produktes unterwiesen wurden und die daraus resultierenden Gefahren verstanden haben. Kinder dürfen nicht mit dem Produkt spielen. Reinigung und Wartung sollten nicht von Kindern ohne Aufsicht durchgeführt werden. Das Produkt ist kein Spielzeug.
- Bei Reparaturen dürfen nur Teile verwendet werden, die den ursprünglichen Gerätedaten entsprechen. In diesem Gerät befinden sich elektrische und mechanische Teile, die zum Schutz gegen Gefahrenquellen unerlässlich sind.
- Halten Sie den Kopfhörer und das Zubehör von Nässe und

Feuchtigkeit fern.

- Halten Sie den Kopfhörer und das Zubehör von direkter Sonneneinstrahlung, offenem Feuer und heißen Flächen fern.
- Verwenden Sie keines der Kabel als Tragegriff.
- Schalten Sie den Kopfhörer nach der Verwendung, vor der Reinigung oder falls eine Störung auftritt aus und trennen Sie evtl. angeschlossene Kabel.
- Bei einem Ausfall des Produktes aufgrund statischer Entladungen oder Stromschwankungen führen Sie bitte einen Neustart durch.

HINWEISE!

- Wenn Sie die Verpackung unvorsichtig mit einem scharfen Messer oder anderen spitzen Gegenständen öffnen, kann der Kopfhörer beschädigt werden. Gehen Sie daher beim Öffnen vorsichtig vor.



Funkstörungen

- Schalten Sie das Produkt in Flugzeugen, Krankenhäusern, Betriebsräumen oder in der Nähe medizinischer Elektroniksysteme aus. Die übertragenen drahtlosen Signale könnten Auswirkungen auf die Funktionalität sensibler Elektrogeräte haben.

- Halten Sie das Produkt mindestens 20 cm von Herzschrittmachern oder implantierbaren Kardioverter-Defibrillatoren fern, da die elektromagnetische Strahlung die Funktionalität von Herzschrittmachern beeinträchtigen kann.
- Die übertragenen Funkwellen könnten Störungen in Hörgeräten verursachen.
- Positionieren Sie das Produkt nicht mit eingeschalteten Komponenten in der Nähe von brennbaren Gasen oder Explosivstoffen (z. B. in Lackierereien), da die abgegebenen Funkwellen Explosionen und Feuer verursachen können.



- Die Reichweite der Funkwellen variiert je nach Umweltbedingungen. Im Falle einer drahtlosen Datenübertragung kann nicht ausgeschlossen werden, dass unbefugte Dritte diese Daten erhalten.

Erste Inbetriebnahme

Verpackungsinhalt prüfen

1. Prüfen Sie, ob der Lieferumfang vollständig ist (siehe **Abb. A.** – Kapitel „Übersicht“, Seite 1):
 - Stereo-Kopfhörer Maginon BTH-4
 - Audiokabel (3,5 mm Klinenstecker)
 - USB-Ladekabel
 - Bedienungsanleitung
 - Garantiekarte
2. Entfernen Sie das Verpackungsmaterial und sämtliche Schutzfolien vollständig.
3. Prüfen Sie, ob der Kopfhörer oder das Zubehör Schäden aufweisen. Ist dies der Fall, benutzen Sie den Kopfhörer nicht. Wenden Sie sich an den Hersteller über die auf der Garantiekarte angegebene Serviceadresse.

Akku laden

Laden Sie den integrierten Akku vor der ersten Verwendung vollständig auf. Die Ladedauer beträgt ca. 2 Stunden.

Gehen Sie wie folgt vor:

1. Verbinden Sie den Typ C USB-Stecker des Ladekabels **3** mit der Typ C USB-Buchse **13**.
2. Verbinden Sie den USB-Typ-A-Stecker des USB-Ladekabels mit dem USB-Port eines Computers oder

eines geeigneten Netzteils.

3. Während des Ladevorgangs leuchtet die Status-LED rot.
4. Der Akku ist komplett aufgeladen, wenn die LED blau leuchtet.
5. Trennen Sie das Ladekabel vom USB-Port, sobald der Akku komplett aufgeladen ist.
6. Wenn der Akku schwach ist, blinkt die Status-LED **9** einmal pro Sekunde rot und der Kopfhörer sendet einen Signalton. Der Kopfhörer schaltet sich nach 30 Sekunden automatisch ab. Laden Sie in diesem Fall den Akku erneut auf.

Ein-/Ausschalten

Schalten Sie den Kopfhörer ein, indem Sie den Ein-/Austaster **7** für ca. 2 Sekunden gedrückt halten. Sobald das Gerät eingeschaltet ist, ertönen 2 kurze akustische Signale.

Bei der ersten Inbetriebnahme blinkt die LED rot und wechselt nach 1 Sekunde die Anzeige auf rot/blau Blinken um damit den aktiven Koppelmodus anzuzeigen.

Wenn der Kopfhörer bereits zuvor verwendet wurde, wird automatisch die zuletzt verwendete Bluetooth-Verbindung wiederhergestellt.

Schalten Sie den Kopfhörer aus, indem Sie den Ein-/Austaster für ca. 5 Sekunden gedrückt halten, bis ein akustisches Signal erklingt und der Kopfhörer sich abschaltet.

Bluetooth-Verbindung herstellen

Die Vorgehensweise kann je nach Bluetooth-Wiedergabegerät unterschiedlich sein. Weitere Informationen erhalten Sie in der Anleitung des Bluetooth-Wiedergabegeräts.

Gehen Sie wie folgt vor:

1. Wenn der Kopfhörer ausgeschaltet ist, halten Sie den Ein-/Austaster **7** ca. 2 Sekunden gedrückt, bis die Status-LED **9** abwechselnd blau und rot blinkt. Der Kopfhörer befindet sich im Verbindungsmodus.
2. Aktivieren Sie auf Ihrem Bluetooth-Wiedergabegerät die Bluetooth-Funktion.
3. Suchen Sie nach Bluetooth-Wiedergabegeräten innerhalb der Reichweite. Der Abstand zwischen Kopfhörer und Bluetooth-Wiedergabegerät darf höchstens 1 Meter betragen.
4. Wählen in der Liste der verfügbaren Geräte „BTH-4“ aus.
5. Falls erforderlich, geben Sie als Kennwort „0000“ ein.
6. Bei erfolgreicher Verbindung blinkt die Status-LED **9** ca. alle 2 Sekunden einmal blau auf.

Ergonomische Einstellung des Gerätes

1. Richten Sie nun den Kopfbügel des Kopfhörers auf Ihre Kopfgröße ein, indem Sie die Bügel links und rechts nach unten ziehen oder nach oben drücken. Der Kopfhörer soll gemütlich auf Ihren Ohren sitzen und dabei keinen Druck auf diese ausüben.

2. Achten Sie vor dem Abspielen von Musik darauf, dass die Lautstärke am Abspielgerät und am Kopfhörer auf den minimalen Wert einstellen. Wenn die Musik läuft, können Sie nun in kleinen Schritten eine angenehme Lautstärke für Sie einstellen.



- Sollte der Aufbau einer Verbindung fehlschlagen, schalten Sie den Kopfhörer aus und wiederholen Sie den Vorgang. Eventuell muss der Akku des Kopfhörers neu geladen oder der Abstand zum Bluetooth-Wiedergabegerät verringert werden.
- Nach erfolgreichem Verbindungsaufbau wird die Verbindung im Kopfhörer und dem Bluetooth-Wiedergabegerät gespeichert. Die Verbindung wird automatisch aufgebaut, wenn sich beide Geräte innerhalb der Reichweite befinden und eingeschaltet sind.
- Beim Einschalten stellt der Kopfhörer automatisch eine Verbindung zum zuletzt verbundenen Bluetooth-Wiedergabegerät her. Um eine Verbindung zu einem anderen Bluetooth-Wiedergabegerät herzustellen, trennen bzw. deaktivieren Sie die aktuelle Verbindung am Bluetooth-Wiedergabegerät.

Funktionen

Unterstützt das verbundene Bluetooth-Wiedergabegerät den Standard A2DP, ist eine drahtlose Übertragung von Musik auf den Kopfhörer möglich. Ferner können Sie über den Kopfhörer Telefongespräche annehmen und beenden.

Funktion		Status des Kopfhörers	Aktion
Musikwiedergabe	Lautstärke erhöhen	Audio-wiedergabe	Taste +/▶▶ 6 kurz drücken
	Lautstärke verringern		Taste -/◀◀ 8 kurz drücken
	Voriger Titel		Taste -/◀◀ 8 lange drücken
	Nächster Titel		Taste +/▶▶ 6 lange drücken
	Pause		Taste ▶ 7 kurz drücken

Funktion		Status des Kopfhörers	Aktion
Telefonfunktionen	Wiedergabe	Pause	Taste ► 7 kurz drücken
	Anruf annehmen	Eingehender Anruf	Taste ► 7 kurz drücken
	Anruf ablehnen	Eingehender Anruf	Taste ► 7 gedrückt halten
	Anruf beenden	während eines Anrufs	Taste ► 7 kurz drücken
	Wahlwiederholung	Standby	Doppelklick auf Taste ► 7



- Auf manchen mobilen Geräten erfolgt die Musikwiedergabe über deren Lautsprecher anstatt über den Kopfhörer. Wählen Sie dann im Menü des mobilen Geräts aus, dass die Audio-Ausgabe über das Bluetooth-Wiedergabegerät „BTH-4“ erfolgen soll.
- Wenn Sie bei der Lautstärkeinstellung die minimale bzw. maximale Lautstärke erreichen, ertönt ein akustisches Signal.
- Die Funktionen „Titelanfang / Vorheriger Titel“, „Nächster Titel“, „Pause“ und „Wiedergabe“ stehen nur zur Verfügung, wenn das Bluetooth-Wiedergabegerät den Standard AVRCP unterstützt.
- Bedingt durch die Verwendung unterschiedlicher Firmware- oder Softwareversionen auf den verwendeten Bluetooth-Wiedergabegeräten werden eventuell nicht alle Funktionen unterstützt.

LED-Anzeige

Nachfolgend erhalten Sie eine Übersicht der möglichen Signale der Status-LED **9**.

LED-Anzeige	Bedeutung
Stetig rot	Akku wird geladen
Stetig blau	Akku ist komplett aufgeladen
Blinkt abwechselnd rot und blau	Verbindungsmodus
Blinkt alle 2 Sekunden zweimal rot	Kein Gerät verbunden
Blinkt alle 2 Sekunden blau	Verbindung hergestellt
Blinkt rot	Akku schwach

Kabelgebundene Audiowiedergabe



Die kabelgebundene Audiowiedergabe ist sowohl bei leerem als auch bei vollem Akku möglich.

Die Bedientasten am Kopfhörer sind während der kabelgebundenen Audiowiedergabe ohne Funktion. Die Bedienung erfolgt ausschließlich am Audiowiedergabegerät.

1. Verbinden Sie den Audioeingang **10** über das beiliegende Audiokabel **2** mit dem Kopfhörerausgang einer externen Audioquelle.
2. Starten Sie die Wiedergabe an der Audioquelle.

Ergonomische Einstellung des Gerätes

1. Richten Sie nun den Kopfbügel des Kopfhörers auf Ihre Kopfgröße ein, indem Sie die Bügel links und rechts nach unten ziehen oder nach oben drücken. Der Kopfhörer soll gemütlich auf Ihren Ohren sitzen und dabei keinen Druck auf diese ausüben.
2. Achten Sie vor dem Abspielen von Musik darauf, dass die Lautstärke am Abspielgerät und am Kopfhörer auf den minimalen Wert einstellen. Wenn die Musik läuft, können Sie nun in kleinen Schritten eine angenehme Lautstärke für Sie einstellen.

Reinigung

- Verwenden Sie keine aggressiven Reinigungsmittel, Bürsten mit Metall- oder Nylonborsten sowie scharfe oder metallische Reinigungsgegenstände wie Messer, harte Spachtel und dergleichen. Diese können die Oberflächen beschädigen.
- Tauchen Sie die den Kopfhörer niemals in Wasser.
- Wischen Sie den Kopfhörer mit einem leicht angefeuchteten Tuch ab. Lassen Sie alle Teile danach vollständig trocknen.

Aufbewahrung bei Nichtbenutzung

- Schalten Sie den Kopfhörer aus, wenn Sie ihn längere Zeit nicht verwenden.
- Lagern Sie den Kopfhörer an einem trockenen Ort, der vor dem Zugriff von Kindern sicher ist.
- Bei längerer Nichtbenutzung muss der eingebaute Akku muss regelmäßig aufgeladen werden.



Der Kopfhörer kann zur platzsparenden Aufbewahrung zusammengeklappt werden.

Fehlersuche

Es wird keine Musik von einer externen Bluetooth Audioquelle abgespielt

- Überprüfen Sie, ob die beiden Geräte eingeschaltet und im Bluetooth-Mode miteinander gekoppelt sind.
- Überprüfen Sie ob das Abspielen der Musik im externen Player gestartet wurde.
- Überprüfen Sie ob beide Geräte auf minimaler Lautstärke stehen.

Der Kopfhörer lässt sich nicht einschalten

- Laden Sie den Akku des Kopfhörers.



Die Musik im Kopfhörer klingt verzerrt

- Regulieren Sie die Lautstärke am Kopfhörer oder am externen Abspielgerät nach unten.

Sie hören nur auf einem Ohr Musik

- Überprüfen Sie, ob das Abspielgerät einen „Balance“-Regler hat und stellen Sie diesen auf mittig.

Technische Daten

Modell:	Maginon BTH-4
Bluetooth-Version:	V5.3
Bluetooth-Profil:	A2DP, AVRCP, HFP, HSP
Maximale Bluetooth-Sendeleistung:	-1dBm
Signalreichweite:	bis 10 Meter
Stromversorgung:	Eingang: USB 5V  500 mA
Akku:	3,7V  600mAh, integrierter wiederaufladbarer Lithium Ion Batterie
Betriebsdauer:	bis zu 20 Stunden Musik
Ladedauer:	ca. 3,5 Stunden
Breitbandkennungsspannung (kabelgebundener Betrieb):	110 mV bis 130 mV
Impedanz Lautsprecher:	32 Ohm
Impedanz Kopfhöreranschluss:	67 (+/-) Ohm
Schalldruckpegel:	ca. 95 dB(A)
Frequenzbereich:	20 - 20.000 Hz
Bluetooth-Frequenzband:	2402 - 2480 MHz
Mikrofon:	integriertes Mikrofon
Maße:	165 x 66 x 180 mm

Gewicht:	ca. 150 g
Betriebstemperatur:	+10 bis +30 °C
Lagertemperatur:	+15 bis +25 °C
Luftfeuchte:	rF 30 bis 75 %



Im Zuge von Produktverbesserungen behalten wir uns technische und optische Veränderungen am Artikel vor.

Vereinfachte EU-Konformitätserklärung

Hiermit erklärt die supra GmbH, dass der Funkanlagentyp „BTH-4“ der Richtlinie 2014/53/EU entspricht.

Der vollständige Text der EU-Konformitätserklärung ist unter der folgenden Internetadresse verfügbar:

<https://downloads.maginnon.de/en/downloads/conformity/>



supra GmbH
Denisstr. 28 a, 67663 Kaiserslautern, Deutschland

Hinweise zu verwendeten Warenzeichen

Die Bluetooth® Wortmarke und Logos sind eingetragene Marken von Bluetooth SIG, Inc. und jegliche Verwendung dieser Marken durch die SGV Group Holding GmbH & Co. KG sowie ihrer Tochtergesellschaft supra Foto-Elektronik-Vertriebs-GmbH ist unter Lizenz. Andere Marken und Handelsnamen sind die ihrer jeweiligen Eigentümer.

Entsorgung

Verpackung entsorgen



Entsorgen Sie die Verpackung sortenrein. Geben Sie Pappe und Karton zum Altpapier, Folien in die Wertstoff-Sammlung.

Altgerät entsorgen

(Anwendbar in der Europäischen Union und anderen europäischen Staaten mit Systemen zur getrennten Sammlung von Wertstoffen)



Altgeräte dürfen nicht in den Hausmüll!

(alle mit dem Symbol gekennzeichneten Geräte unterliegen der Richtlinie 2012/19/EU)

Sollte der Kopfhörer einmal nicht mehr benutzt werden können, so ist jeder Verbraucher

gesetzlich verpflichtet, Altgeräte getrennt vom Hausmüll, z. B. bei einer Sammelstelle seiner Gemeinde/seines Stadtteils, abzugeben. Damit wird gewährleistet, dass Altgeräte fachgerecht verwertet und negative Auswirkungen auf die Umwelt vermieden werden. Deswegen sind Elektrogeräte mit dem hier abgebildeten Symbol gekennzeichnet.



Da der Akku nicht aus dem Gerät entnommen werden kann, muss der Kopfhörer komplett zur fachgerechten Entsorgung gegeben werden.

Akkus und Batterien sind einer umweltgerechten Entsorgung zuzuführen deshalb mit dem nebenstehenden Zeichen versehen.

MAGINON

supra GmbH
Denisstr. 28 a
67663 Kaiserslautern
Deutschland

IM_BTH-4_105x128mm_OS_v1.02_200722